

SCHNITT A-A

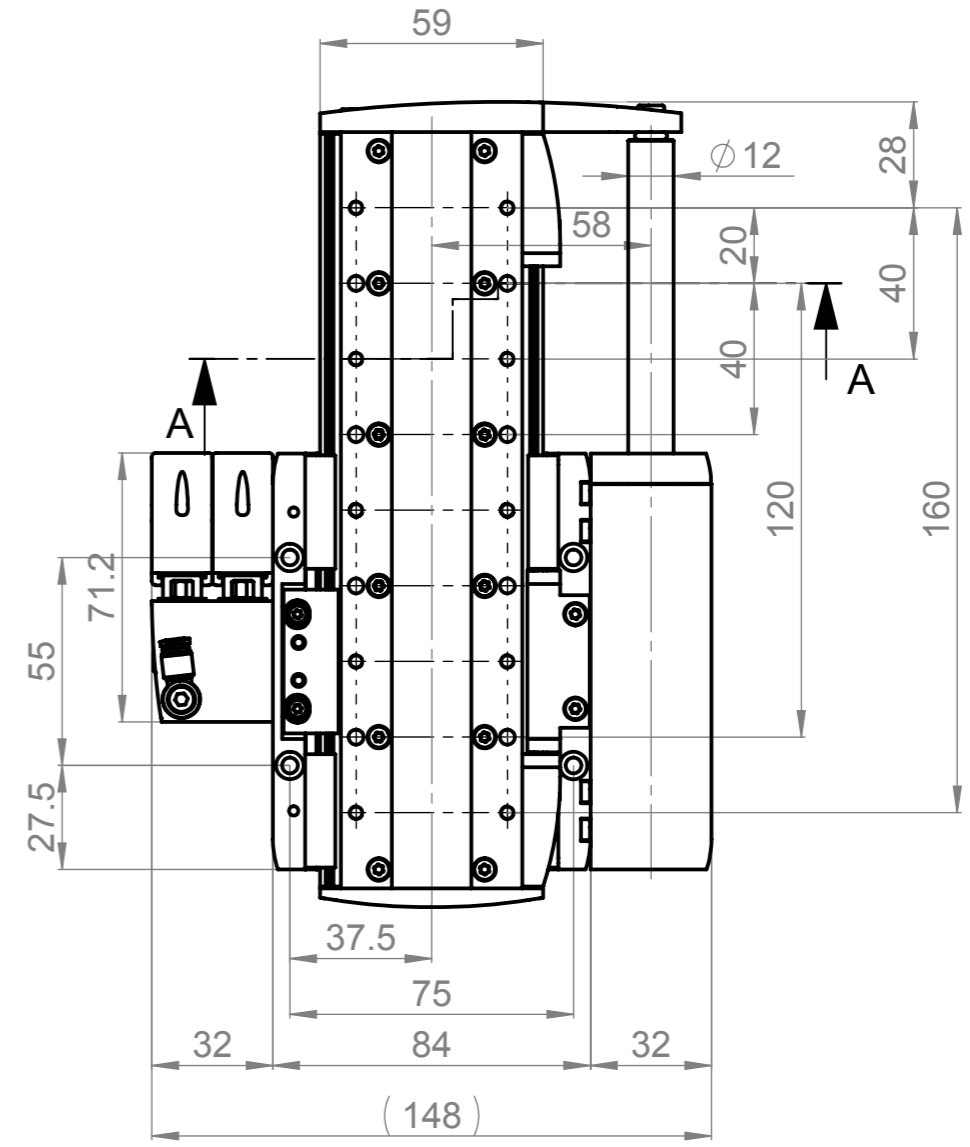
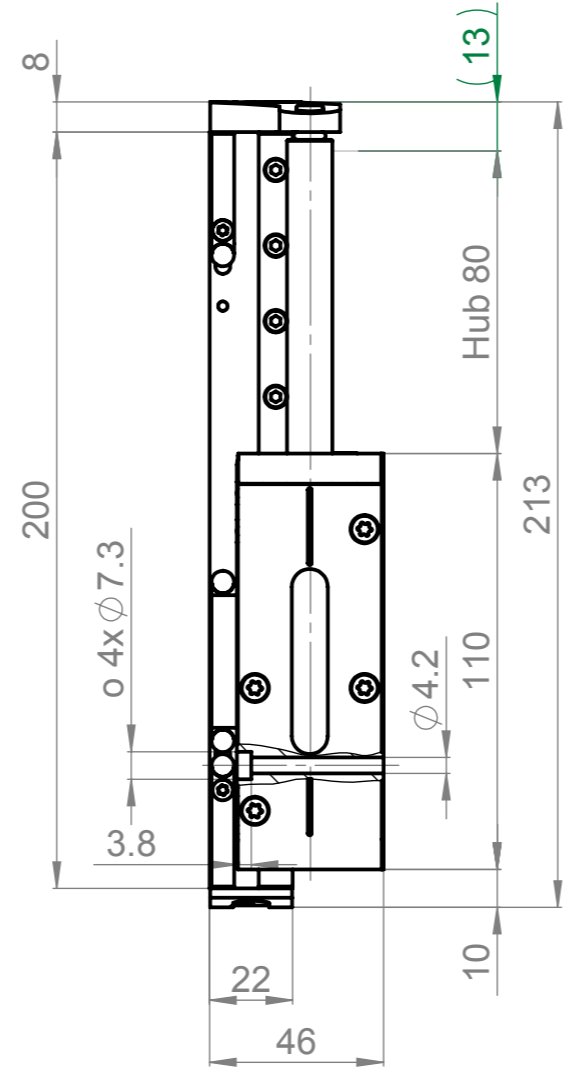
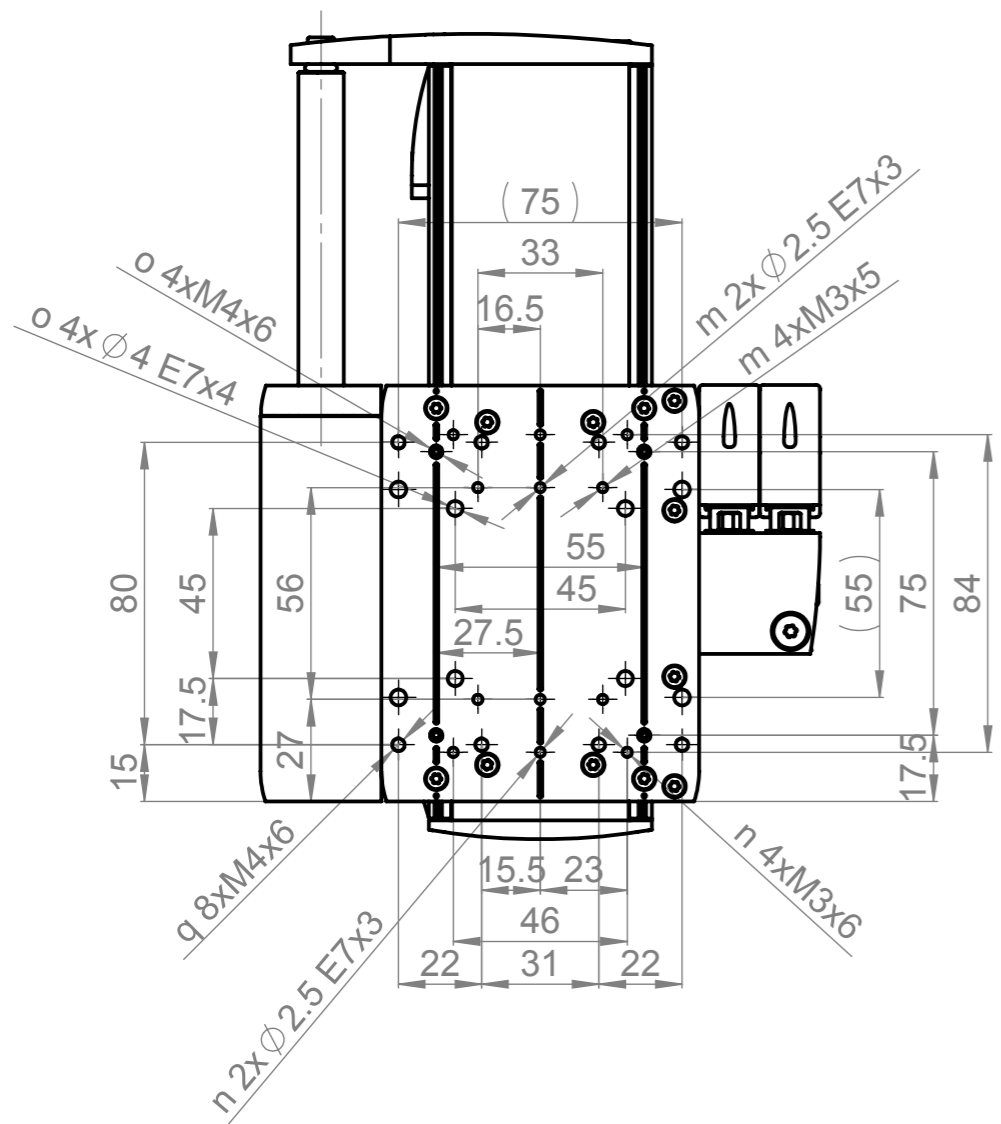
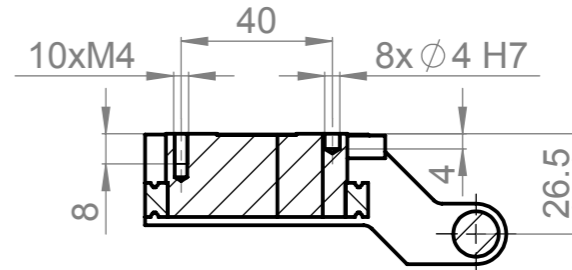

Masszeichnung mit Gewichtskompensation Lxu80F60

Bohrbild	
Variable	Bohrungen für:
m	Kreuztisch mit Lxc F10
n	Kreuztisch mit Lxc F40
o	Ausleger mit Lxu Schlitten Rücken an Rücken
q	Portal mit Stirnflansch Lxu